



AVK KEIL-OVALSCHIEBER MIT PE-ROHRSTUTZEN, PN16

36/80-116

SDR11 PE-Rohre schwarz/blau, Schieber epoxidbeschichtet

AVK Schieber sind in jeder Hinsicht für hohe Sicherheit ausgelegt. Der vollvulkanisierte Keil besteht aus AVK-eigenem trinkwassergeeignetem EPDM-Gummi. Die hohe Formfestigkeit des Gummis, die zweifache Vulkanisierung und die stabile Keilkonstruktion gewährleisten eine hohe Lebensdauer. Das Dichtsystem mit dreifacher Absicherung, die stabile Spindel und der vollständige Korrosionsschutz sind Garantien für hohe Zuverlässigkeit.

Produktbeschreibung:

Keil-Ovalschieber mit PE-Rohrstutzen. Für Wasser und neutrale Flüssigkeiten bis max. 20°C. Beachten Sie: Die maximale Betriebstemperatur von 20°C ist festgesetzt auf Basis der ISO9080 Zeitstandforderung für PE-Rohre. Dies betrifft nicht die eigentliche Armatur.

Standards:

- Konstruiert nach EN 1074 Teil 1 & 2, Konstruiert nach EN 1171

Test/Zulassungen:

- Hydraulische Tests nach EN 1074-1 und 2 / EN 12266
- Sitz: 1,1 x PN (in bar), Gehäuse: 1,5 x PN (in bar). Prüfung des Schließdrehmoments.
- Zugelassen nach DIN-DVGW Zertifikat NW-6202BN0114

Produkteigenschaften:

- Fest integrierte Keilmutter verhindert Vibrationen und sorgt für eine hohe Lebensdauer
- Vollvulkanisierter Keil mit für Trinkwasser zugelassenem EPDM-Gummi und ausgestattet mit Keilschuhen für einen gleichmäßigen Lauf
- Große konische Spindelöffnung im Keil verhindert stagnierendes Wasser
- Führungsschienen des Gehäuses für Keil sichern stabilen Bewegungsvorgang
- Edelstahlspindel mit Keilanschlag und gerolltem Gewinde für hohe Festigkeit
- Vollständig umlaufender Kammring unterstützt Fixierung der Spindel und niedrige Drehmomente
- Dreifach abgesicherte Spindelabdichtung mit NBR-Abstreifring, Polyamid-Lager mit vier O-Ringen aus NBR und EPDM-Lippendichtung
- Gekammerte Haubendichtung aus EPDM-Gummi
- Versenkte und versiegelte Gehäuseschrauben aus Edelstahl, umgeben von der Haubendichtung
- Voller Durchgang
- Niedrige Betriebsdrehmomente
- Epoxidbeschichtung gemäß DIN 3476, Teil 1, und EN 14901, GSK zugelassen

Anschlussstutzen: Ein Standard PE-Rohr wird auf das Ende des Absperrschiebers gepresst, mit einem Stahlring gesichert und mit einem Schrumpfschlauch abgedichtet. Die schraubenlose PE-Verbindung mit vollem Durchgang ist zugfest und stärker als das PE-Rohr selbst. Der PE-Stutzen ermöglicht direktes Schweißen auf PE-Rohre und sorgt so für eine schnelle und sichere Montage

Hinweis: Die maximale Betriebstemperatur von 20°C ist gemäß den Anforderungen an die Zeitstandforderung von PE-Rohren nach ISO9080 festgelegt. Höhere Betriebstemperaturen verursachen eine Verringerung der Lebensdauer des PE-Rohrs. Dies betrifft nicht die eigentliche Armatur. Bitte wenden Sie sich an den örtlichen Rohrhersteller für mehr Informationen.

Zubehör:

Spindelschoner, Handrad, Einbaugarnitur und Straßenkappe

Hinni Infra Services

Armaturen / Robinetteries:

Tel : 061 726 66 00
Email : hinnitrade@hinni.ch
Web : www.hinni.ch



Expect ... 

Änderungen im Zuge der kontinuierlichen Weiterentwicklung unseres Produktprogramms vorbehalten.

©2023 AVK GROUP A/S

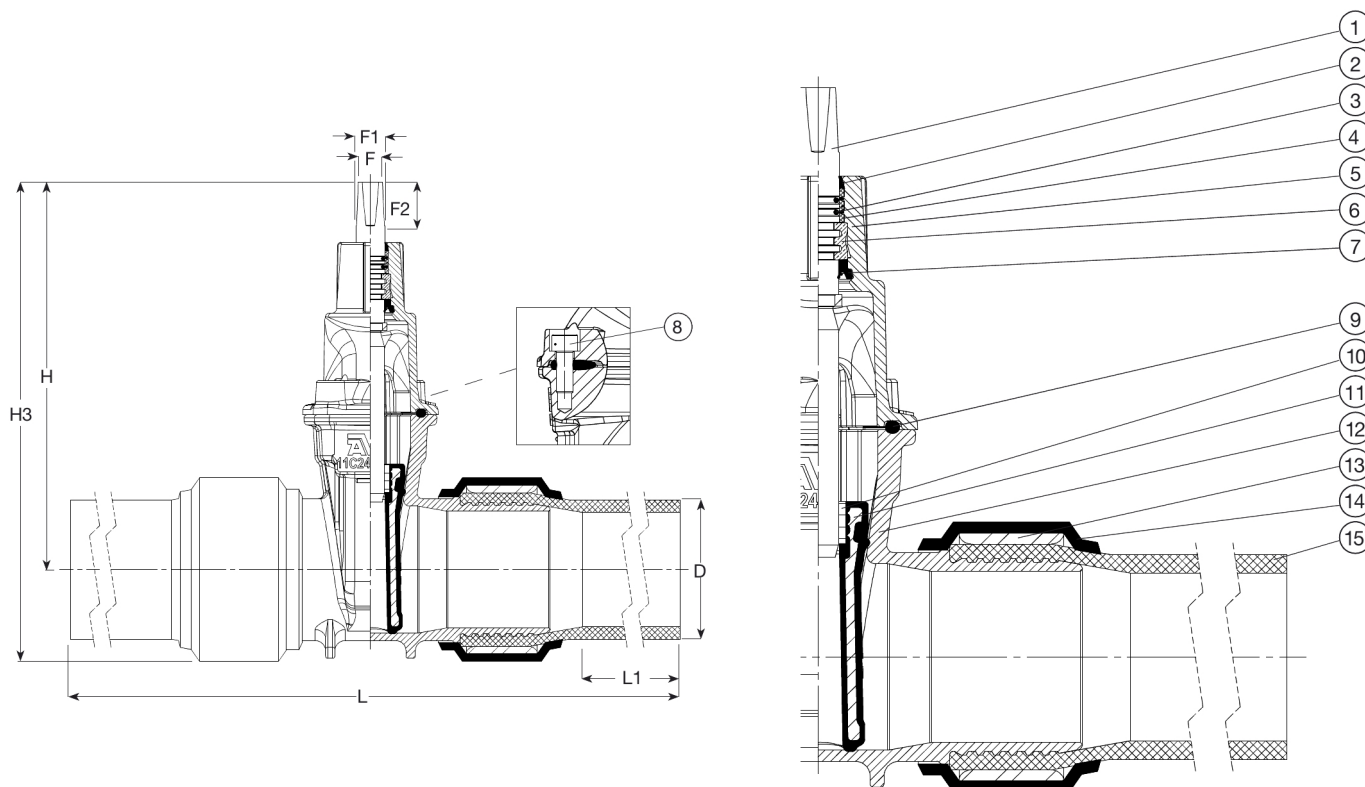

Teileliste:

1. Spindel	Edelstahl 1.4104 (430F)	9. Haubendichtung	EPDM
2. Abstreifer	NBR	10. Keilmutter ⁽¹⁾	Entzinkungsfreies Messing CW626N
3. O-Ring	NBR	11. Keil	Duktilguss, vulkanisiert mit EPDM
4. Lager	Polyamid	12. Gehäuse ^(*)	Duktilguss GJS-500-7 (GGG 50)
5. Haube ^(*)	Duktilguss GJS-500-7 (GGG 50)	13. Hülse	Karbonstahl
6. Kammring	Entzinkungsfreies Messing CW602N	14. Schrumpfschlauch	Kunststoff
7. Lippendichtung	EPDM	15. Rohr	PE
8. Gehäuseschrauben	Edelstahl A2, mit Heißkleber versiegelt		

Komponenten können durch gleich- oder höherwertige Materialien ersetzt werden.

Art. Nr. und Maße

AVK Art. Nr.	DN	D	H	H3	L (± tol)	L1	F	F1	F2	Theoretisches Gewicht / kg
	mm	mm	mm	mm	mm	mm	mm	mm	mm	
36-075-80-163	65	75	271	322	900 (20)	250	17	20	34	12
36-090-80-16306499	80	90	282	342	900 (20)	255	17	20	34	12
36-110-80-16306499	100	110	305	378	860 (20)	250	19	22	34	17
36-125-80-16306499	125	125	346	432	860 (20)	300	19	22	34	26
36-160-80-16306499	150	160	400	502	1030 (20)	325	19	22	34	36
36-180-80-16306499	150	180	400	508	1030 (20)	265	19	22	34	36
36-200-80-16306499	200	200	490	615	1080 (20)	255	24	27	34	65
36-225-80-16306499	200	225	490	632	1080 (20)	265	24	27	34	72
36-250-80-163	250	250	664	810	1280 (30)	420	27	31	47	118
36-280-80-163	250	280	664	823	1360 (30)	365	27	31	47	126
36-315-80-163	300	315	740	924	1420 (30)	355	27	31	47	189
36-355-80-163	300	355	740	961	1520 (30)	355	27	31	47	230
36-400-80-163	400	400	912	1165	1700 (30)	355	32	37	55	376
36-450-80-163	400	450	935	1200	1800 (40)	384	32	37	55	446
36-500-80-163	400	500	951	1246	1850 (40)	350	32	37	55	514
36-560-80-163 ⁽¹⁾	500	560	1118	1448	2200 (40)	474	Ø30	-	75	1013
36-630-80-163 ⁽¹⁾	500	630	1136	1502	2350 (40)	534	Ø30	-	75	1134

Änderungen im Zuge der kontinuierlichen Weiterentwicklung unseres Produktprogramms vorbehalten.

Art. Nr. und Maße

AVK Art. Nr.	DN	D	H	H3	L (± tol)	L1	F	F1	F2	Theoretisches Gewicht / kg
	mm	mm	mm	mm	mm	mm	mm	mm	mm	
(1) Mit ISO Kopfflansch F14, Wellenende mit Passfedernut										



Infra Services

Armaturen / Robinetteries:

Tel : 061 726 66 00
 Email : hinnitrade@hinni.ch
 Web : www.hinni.ch